



Sécurité

Attention : ne jamais conduire si la base n'est pas verrouillée face à la route !

Attention : Sur certains véhicules, la rotation du siège pilote ne peut être réalisée que frein à main baissé.

Dans ce cas, n'utilisez la base tournante que sur terrain plat ou après calage du véhicule.

Montage

Se référer au plan de montage spécifique à chaque modèle.

Attention à préserver les câbles du siège : passer par le trou central, donner de l'amplitude en retirant des clips guide et protéger les câbles par de la gaine adaptée.

Utilisation

Déverrouiller la base tournante avec la poignée rouge

Faire pivoter le siège vers l'intérieur du véhicule
Pour une utilisation optimale, faire pivoter le siège à vide, ou en soulageant au maximum le poids de l'utilisateur

Avancer / reculer les glissières si besoin au cours de la rotation

Position libre vers l'arrière, maxi 180°

Reverrouillage automatique face à la route

Entretien

En cas de bruit de grincement, appliquer du spray lubrifiant sur les pions de stabilisation.

En cas de bruit de claquement, appliquer de la graisse sur le pion métallique de verrouillage



Security

Warning: never drive if the base is not locked facing the road!

Warning: On certain vehicles, the driver's seat can only be rotated with the handbrake down. In this case, only use the rotating base on flat ground or after wedging the vehicle.

Assembly

Refer to the mounting instructions specific to each model.

Be careful to preserve the seat cables: pass through the central hole, provide space by removing the guide clips and protect the cables with suitable sheathing.

Use

Unlock the rotating base with the red handle
Rotate the seat towards the inside of the vehicle
For optimal use, rotate the seat when empty, or while relieving the user's weight as much as possible

Move the slides forward/backward if necessary during rotation

Free position towards the rear, max. 180°

Automatic relocking facing the road

Maintenance

If there is a squeaking noise, apply lubricating spray to the stabilization pins

If there is a clicking noise, apply grease to the metal locking pin



Seguridad

Atención : ¡nunca conducir si la base no está bloqueada frente a la carretera!

Atención : En algunos vehículos, la rotación del asiento piloto sólo puede realizarse con el freno de mano bajado. En este caso, utilice la base giratoria únicamente en terreno plano o después de haber calzado el vehículo.

Montaje

Consultar el plano de montaje específico de cada modelo de base giratoria.

Cuidado con conservar los cables del asiento : pasar por el agujero central, dar amplitud quitando los clips guía y proteger con funda adecuada.

Uso

desbloquear la base giratoria con la maneta roja.
girar el asiento hacia el interior del vehículo.

Para un uso óptimo, gire el asiento sin pasajero, aligerarlo al máximo del peso del usuario.
Avanzar o retroceder las guías si es necesario durante la rotación.

posición libre hacia atrás, máx 180°.

bloqueo automático frente a la carretera.

Mantenimiento

En caso de ruido de chirrido, aplicar spray lubricante sobre las piezas de estabilización.

En caso de ruido de chasquido, aplicar grasa sobre el peón metálico de bloqueo.



Sicherheit

Warnung: Fahren Sie niemals, wenn die Basis nicht zur Straße hin verriegelt ist!

Warnung: Bei bestimmten Fahrzeugen kann der Fahrersitz nur bei angezogener Handbremse gedreht werden.

Verwenden Sie in diesem Fall die drehbare Basis nur auf ebenem Boden oder nach dem Verkeilen des Fahrzeugs.

Montage

Beachten Sie die Montageanleitung für jedes Modell.

Achten Sie darauf, die Sitzkabel zu schonen: Führen Sie sie durch das zentrale Loch, schaffen Sie Platz, indem Sie die Führungsclips entfernen, und schützen Sie die Kabel mit einer geeigneten Ummantelung.

Verwendung

Entriegeln Sie die drehbare Basis mit dem roten Griff

Drehen Sie den Sitz in Richtung Fahrzeuginnenraum
Für eine optimale Nutzung drehen Sie den Sitz im leeren Zustand oder entlasten Sie den Benutzer so weit wie möglich

Bewegen Sie die Gleitschienen während der Drehung bei Bedarf nach vorne/hinten

Freie Position nach hinten, max. 180°

Automatische Wiederverriegelung zur Straße hin

Wartung

Wenn ein Quietschgeräusch auftritt, tragen Sie

Schmierspray auf die Stabilisierungsstifte auf

Wenn ein Klickgeräusch auftritt, tragen Sie Fett auf den Metallverriegelungsstift auf

CBTO22D3GB
montage symétrique

2 écrous M10
à embase crantée
ARRIERE

TRONCONNER les pions
sous la glissière gauche

2 vis THB M10x25 - 25 Nm
ARRIERE

base tournante CBTO22D3

4 vis THB M10x25 - 35 Nm
4 rondelles Ø10x20x2

4 écrous M10

2 écrous nylstop M8
cornière de liaison K0

2 vis TBHC M8x16, 23 N.m

4 vis d'origine K0 M10x60, 40 N.m

4 entretoises pour tapis de sol lg 30 mm

2 écrous M10
AVANT

TRONCONNER
le carter plastique
de 35 à 40mm

2 vis THB M10x15 - 25 Nm
AVANT

MONTAGE BASE TOURNANTE PASSAGER CBTO22D3

flanc caisson
droit + gauche

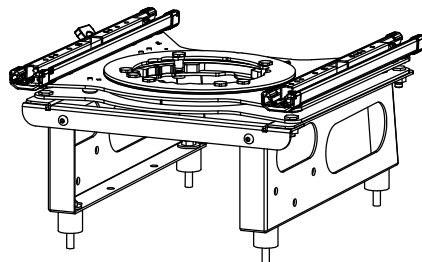

A	Version d'origine	04/07/2025	MV
Ind.	Evolution	Date	Par
Montage CBTO22D3 K0 Jumpy / Expert / Scudo / Zafiralife / ProAce / eJolly		MATIERE:	POIDS:
SCOPEMA - 87150 Oradour-sur-Vayres - France Tel : 05 55 78 11 49 ; Web : www.scopema.com		TRAITEMENT: -	Kg
Client: -		Tolérances générales Norme ISO 2768-mK	Mécanosoudage- ClasseB NF E 86-050
Ref: -		Ech: 1/10	
Ce plan est la propriété de SCOPEMA Il ne peut être communiqué à des tiers ou reproduit sans autorisation écrite de SCOPEMA. This drawing cannot be printed or issued to anybody without SCOPEMA Authorisation		SCOPEMA RIB SEATING SINCE 1981	
		A4	

CBTO22D3GB
symmetrical assembly

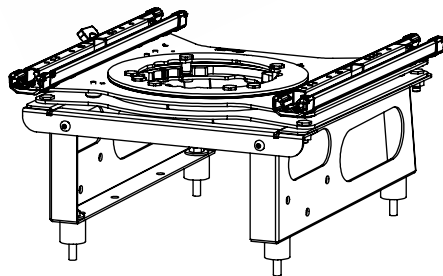
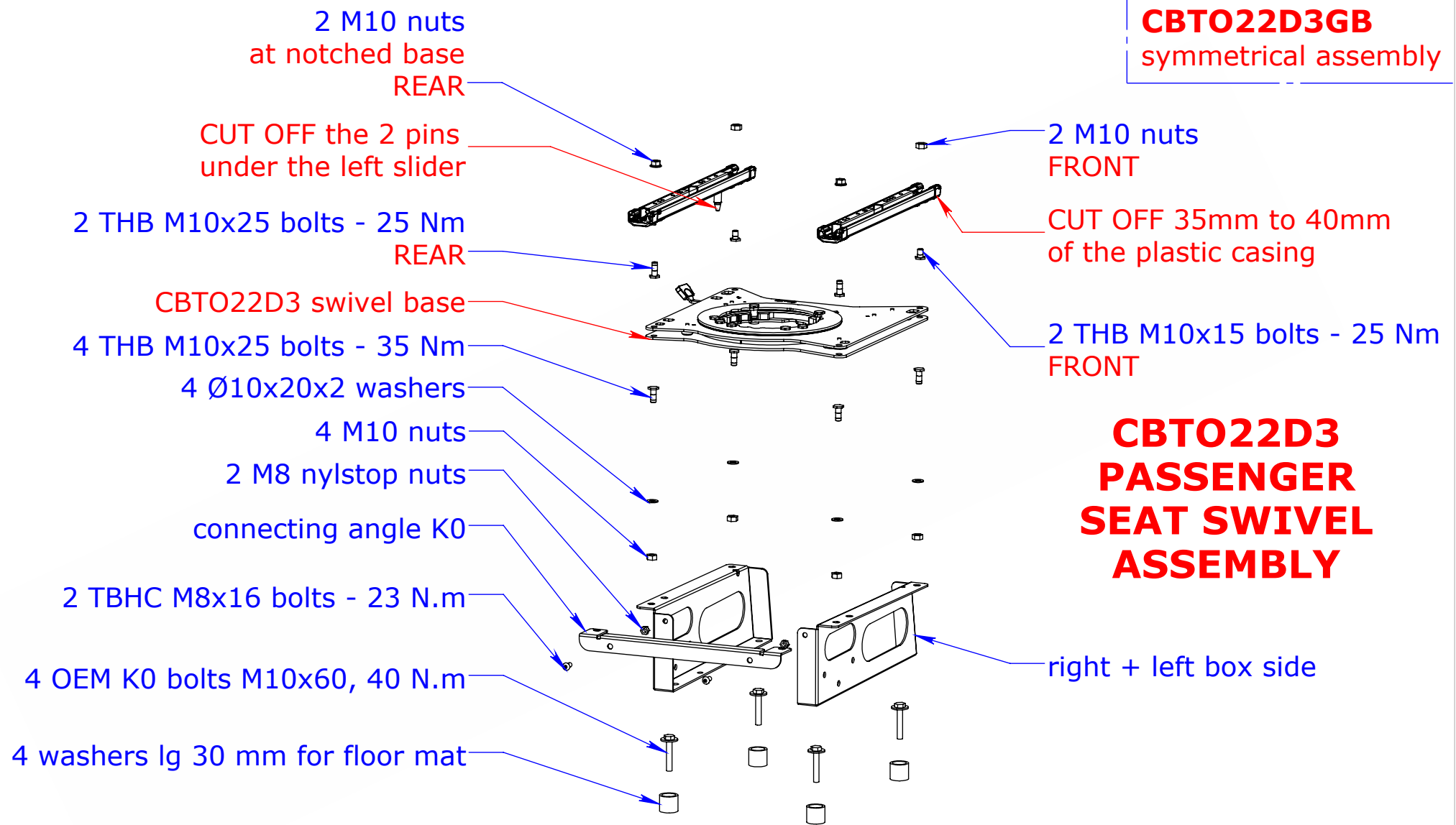

A	Original version	04/07/2025	MV
Ind.	Evolution	Date	Par
CBTO22D3 assembly K0 Jumpy / Expert / Scudo / Zafiralife / ProAce / eJolly		MATIERE:	POIDS:
SCOPEMA - 87150 Oradour-sur-Vayres - France Tel : 05 55 78 11 49 ; Web : www.scopema.com		TRAITEMENT: -	Kg
Client: -		Tolérances générales Norme ISO 2768-mK	Mécanosoudage- Classe B NF E 86-050
Ref: -		Ech: 1/10	
Ce plan est la propriété de SCOPEMA Il ne peut être communiqué à des tiers ou reproduit sans autorisation écrite de SCOPEMA. This drawing cannot be printed or issued to anybody without SCOPEMA Authorisation		SCOPEMA RIB SEATING SINCE 1981	
		A4	

CBTO22D3GB
montaje simétrico

2 M10 tuercas
de base dentada
TRASERO

CORTAR los 2 pernos
debajo de la guía izquierda

2 tornillos THB M10x25 - 25 Nm
TRASERO

Base giratoria CBTO22D3

4 tornillos THB M10x25 - 35 Nm

4 arandelas Ø10x20x2

4 tuercas M10

2 tuercas nylstop M8

ángulo de unión K0

2 tornillos TBHC M8x16 - 23 Nm

4 original K0 tornillos M10x60, 40 Nm

4 separadores para alfombras
de suelo lg 30 mm

2 tuercas M10
FRONTAL

CORTAR entre 35mm a
40mm del cárter de plástico

2 THB M10x15
tornillos - 25 Nm
FRONTAL

MONTAJE BASE GIRATORIA PASAJERO CBTO22D3

ladera de la caja
derecha + izquierda

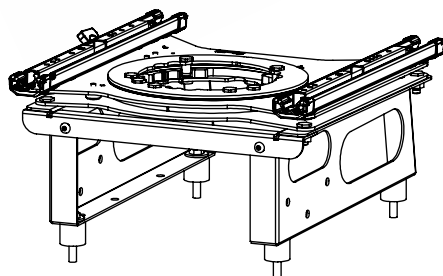

A	Original version	04/07/2025	MV
Ind.	Evolution	Date	Par
Montaje CBTO22D3 K0 Jumpy / Expert / Scudo / Zafiralife / ProAce / eJolly		MATIERE:	POIDS:
SCOPEMA - 87150 Oradour-sur-Vayres - France Tel : 05 55 78 11 49 ; Web : www.scopema.com		TRAITEMENT: -	Kg
Client: -		Tolérances générales Norme ISO 2768-mK	Mécanosoudage- ClasseB NF E 86-050
Ref: -		Ech: 1/10	
Ce plan est la propriété de SCOPEMA Il ne peut être communiqué à des tiers ou reproduit sans autorisation écrite de SCOPEMA. This drawing cannot be printed or issued to anybody without SCOPEMA Authorisation		SCOPEMA RIB SEATING SINCE 1981	
		A4	

CBTO22D3GB
symmetrische Montage

2 Muttern M10
mit gezahntem
Ansatz HINTERE

die beiden Stifte unter
der Gleitschiene abtrennen

2 TBHC-Schrauben M10x25 - 25 Nm
HINTERE

Drehkonsole CBTO22D3

4 TBHC-Schrauben M10x25 - 35 Nm
4 Unterlegscheiben Ø10x20x2

4 Muttern M10

2 Nylstop-Muttern M8

Verbindungswinkel K0

2 TBHC-Schrauben M8x16, 23 N.m

4 Original K0-Schrauben M10x60, 40 N.m

4 Abstandshalter für Bodenmatten lg 30 mm

2 Muttern M10
VORNE

das Plastikgehäuse
abtrennen von 35 bis 40
mm

2 TBHC-Schrauben M10x15
- 25 Nm VORNE

**MONTAGE
DREHKONSOLE
BEIFAHRESEITE
CBTO22D3**

rechte + linke
Kastenseite

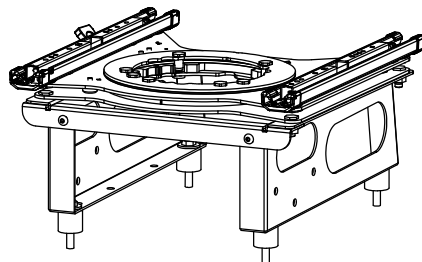

A	Ursprüngliche Version	04/07/2025	MV
Ind.	Evolution	Date	Par
Montage CBTO22D3 K0 Jumpy / Expert / Scudo / Zafiralife / ProAce / eJolly		MATIERE: TRAITEMENT: -	POIDS: Kg
SCOPEMA - 87150 Oradour-sur-Vayres - France Tel : 05 55 78 11 49 ; Web : www.scopema.com		Tolérances générales Norme ISO 2768-mK	Mécanosoudage- Classe B NF E 86-050
Client: -	Ref: -	Ech: 1/10	A4
Dieser Plan ist Eigentum von SCOPEMA. Er darf ohne schriftliche Genehmigung von SCOPEMA nicht an Dritte weitergegeben oder vervielfältigt werden.		SCOPEMA RIB SEATING SINCE 1981	



quality – comfort – safety

Created and manufactured with passion in France for over 40 years

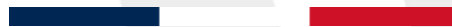

www.scopema.com

Avertissement : le plan de montage officiel est en langue française. Toute divergence ou différence créée dans la traduction n'est pas contraignante et n'a aucun effet juridique à des fins de conformité ou d'application. Si vous avez des questions concernant l'exactitude des informations contenues traduites, veuillez-vous référer à la version française ou nous contacter.

Disclaimer: The official assembly plan is in French language. Any discrepancies or differences created in the translation are not binding and have no legal effect for compliance or enforcement purposes. If you have any questions regarding the accuracy of the information contained in the translation, please refer to the French version or contact us.