



Épaisseur : 23 mm



Brevet Europe
EP-B-2 121 377



Made in
France



EMBASES TOURNANTES HOMOLOGUÉES V2

- 🇩🇪 TÜV geprüfte Drehkonsolen
- 🇬🇧 Approved seat swivels
- 🇪🇺 Plataformas giratorias homologadas

Homologuées pour de nombreux modèles

Homologation Européenne n° 93SG013-00



Modèle Ford Transit Custom



Modèle : Renault Traffic X82 / Opel Vivaro /
Nissan NV 300 / Fiat Talento



Modèle VWT5/VWT6 Pilote



Modèle Mercedes Sprinter/VW Crafter



EMBASES TOURNANTES HOMOLOGUÉES

- Homologation européenne TÜV n° 93SG0316-00
- TÜV Prüfung Nr 93SG0316-00
- European approval Nr 93SG0316-00
- Homologación europea Nr 93SG0316-00

- Points de fixation d'origine (pour chaque modèle)
- Original Befestigungspunkte (für jedes Modell)
- Original fixation points (for each model)
- Puntos de fijación de origen (para cada modelo)

- Stabilisateurs
- Stabilisatoren
- Stabilizers
- Estabilizadores

- Plaques acier ép. 5mm
- Stahlplatte 5 mm Dicke
- Steelplates 5 mm thick
- Placa de acero de 5 mm

- Déverrouillage facile
- Leichte Entriegelung
- Easy unlock
- Desbloqueo fácil



- Épaisseur : 23 mm
- Dicke : 23 mm
- Thickness : 23 mm
- Grosor : 23 mm

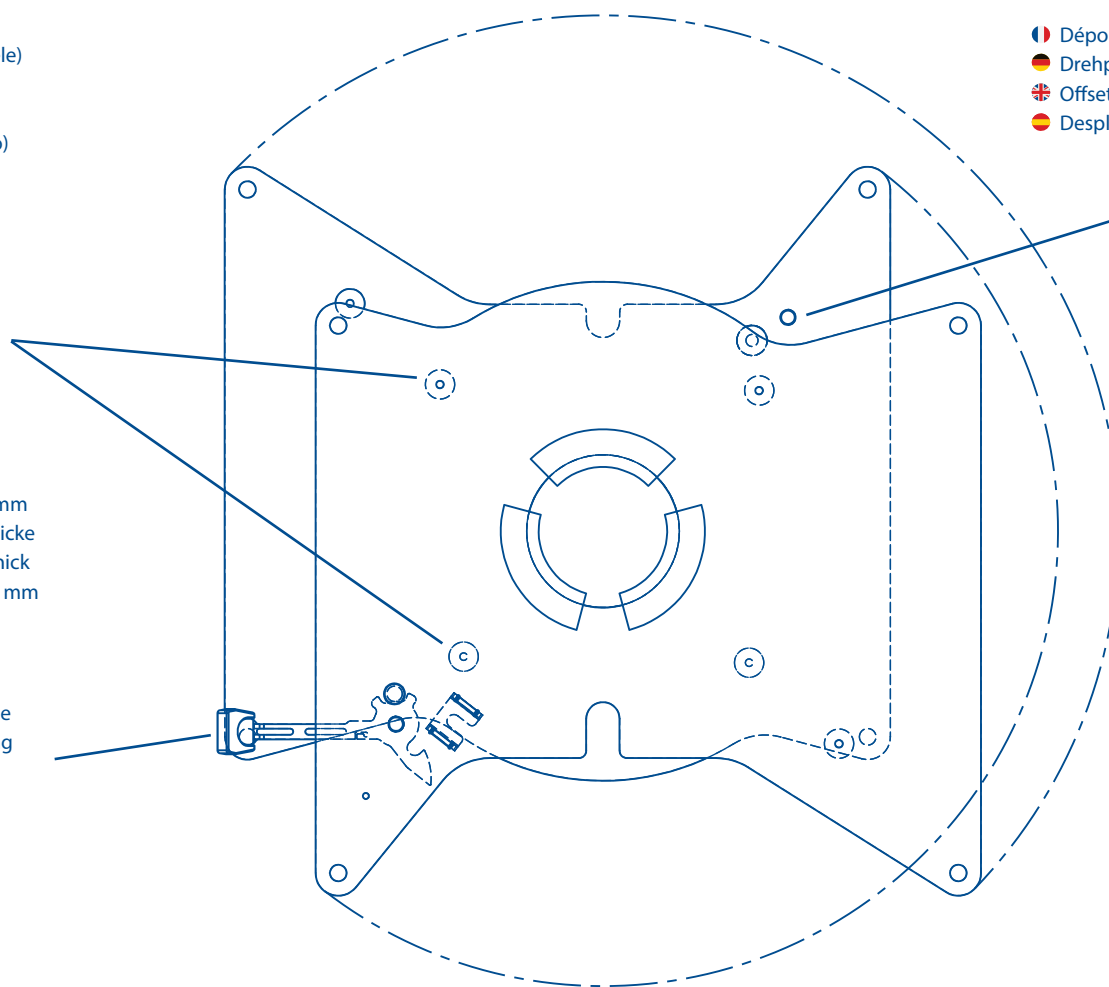

- Déport vers l'arrière : de 0 à 160 mm (suivant les modèles)
- Drehpunkt zwischen 0 und 160 mm nach hinten versetzt (je nach dem Modell)
- Offset facing rear: from 0 to 160 mm (depending on the model)
- Desplazamiento hacia atrás: de 0 hasta 160 mm (según los modelos)

- Verrouillage automatique face à la route
- Automatische Verriegelung in Fahrtrichtung
- Automatic locking facing forward
- Bloqueo automático orientación hacia delante

- Déport moyen vers l'intérieur : de 0 à 60 mm
- Drehpunkt zwischen 0 und 60 mm zur Mitte versetzt (je nach dem Modell)
- Offset facing inwards: from 0 to 60 mm
- Desplazamiento medio hacia el interior: de 0 hasta 60 mm

- Poids : 12 kg
- Gewicht : 12 Kg
- Weight : 12 kg
- Peso : 12 kg