



Épaisseur : 21 mm



Made in France

EMBASES TOURNANTES HOMOLOGUÉES V3

- ATEEL geprüfte Drehkonsolen
- ✚ Approved seat swivels
- Plataformas giratorias homologadas



Homologuées pour de nombreux modèles

Homologation Européenne n° FRSCP1-VR-00001

Modèle Ford Transit Custom V710 / VW T7



Modèle : Renault Trafic X82 / Opel Vivaro /
Nissan NV 300 / Fiat Talento



Modèle VW ID BUZZ/VW T7 Multivan



Modèle Mercedes Sprinter



EMBASES TOURNANTES HOMOLOGUÉES

- Homologation européenne ATEEL n° FRSCP1-VR-00001
- ATEEL Prüfung Nr FRSCP1-VR-00001
- European approval Nr FRSCP1-VR-00001
- Homologación europea Nr FRSCP1-VR-00001

- Points de fixation d'origine (pour chaque modèle)
- Original Befestigungspunkte (für jedes Modell)
- Original fixation points (for each model)
- Puntos de fijación de origen (para cada modelo)

- Stabilisateurs
- Stabilisatoren
- Stabilizers
- Estabilizadores

- Plaques acier ép. 4mm
- Stahlplatte 4 mm Dicke
- Steelplates 4 mm thick
- Placa de acero de 4 mm

- Déverrouillage facile
- Leichte Entriegelung
- Easy unlock
- Desbloqueo fácil

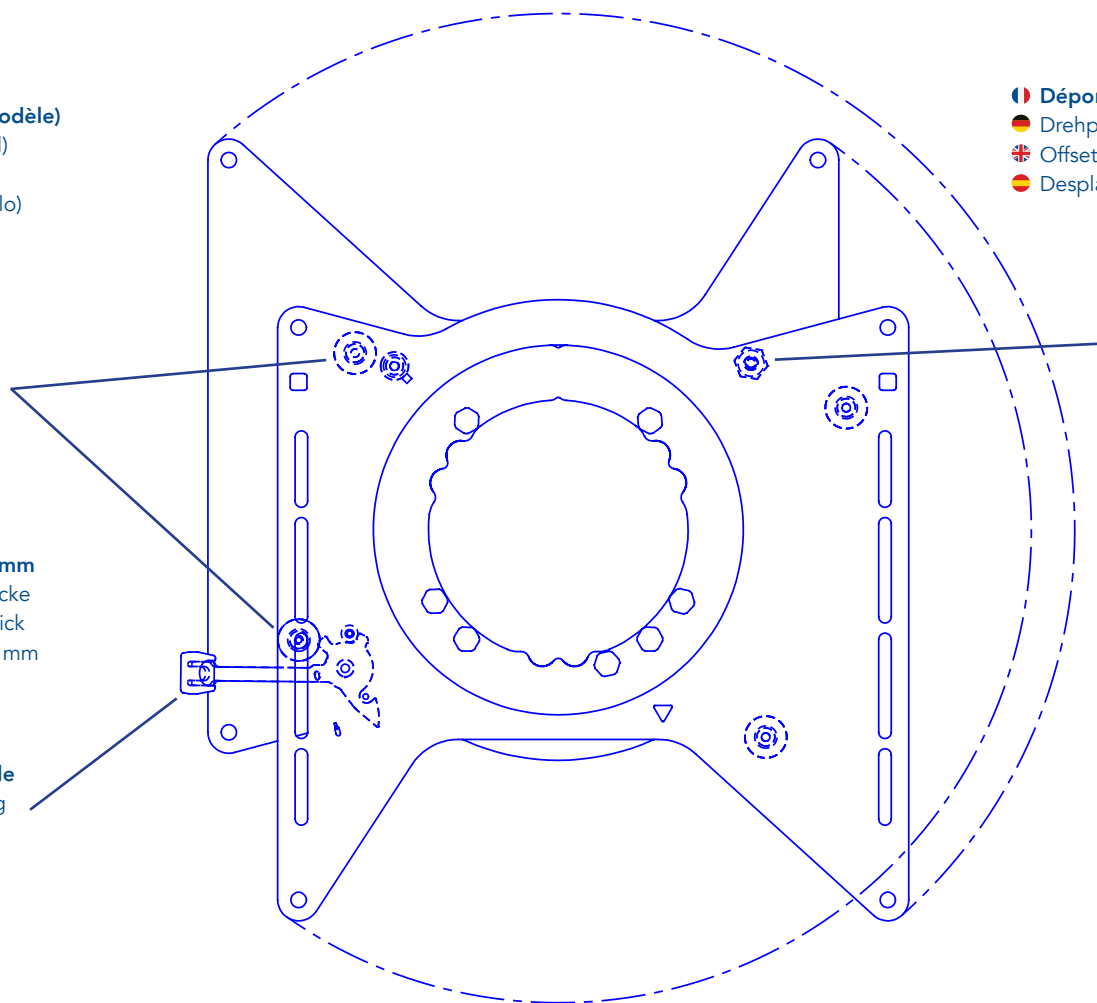
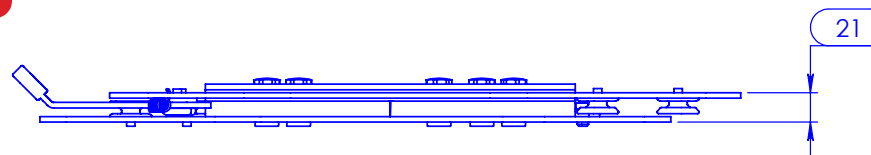

- Épaisseur : 21 mm
- Dicke : 21 mm
- Thickness : 21 mm
- Grosor : 21 mm

- Déport vers l'arrière : de 0 à 160 mm (suivant les modèles)
- Drehpunkt zwischen 0 und 160 mm nach hinten versetzt (je nach dem Modell)
- Offset facing rear: from 0 to 160 mm (depending on the model)
- Desplazamiento hacia atrás: de 0 hasta 160 mm (según los modelos)

- Verrouillage automatique face à la route
- Automatische Verriegelung in Fahrtrichtung
- Automatic locking facing forward
- Bloqueo automático orientación hacia delante

- Déport vers l'intérieur : de 0 à 60 mm (suivant les modèles)
- Drehpunkt zwischen 0 und 60 mm zur Mitte versetzt (je nach dem Modell)
- Offset facing inwards: from 0 to 60 mm (depending on the model)
- Desplazamiento medio hacia el interior: de 0 hasta 60 mm (según los modelos)

- Poids : 8.5 kg
- Gewicht : 8.5 Kg
- Weight : 8.5 kg
- Peso : 8.5 kg