

CBTO13G3RGB
montage symétrique

MONTAGE BASE TOURNANTE PASSAGER CBTO13G3R

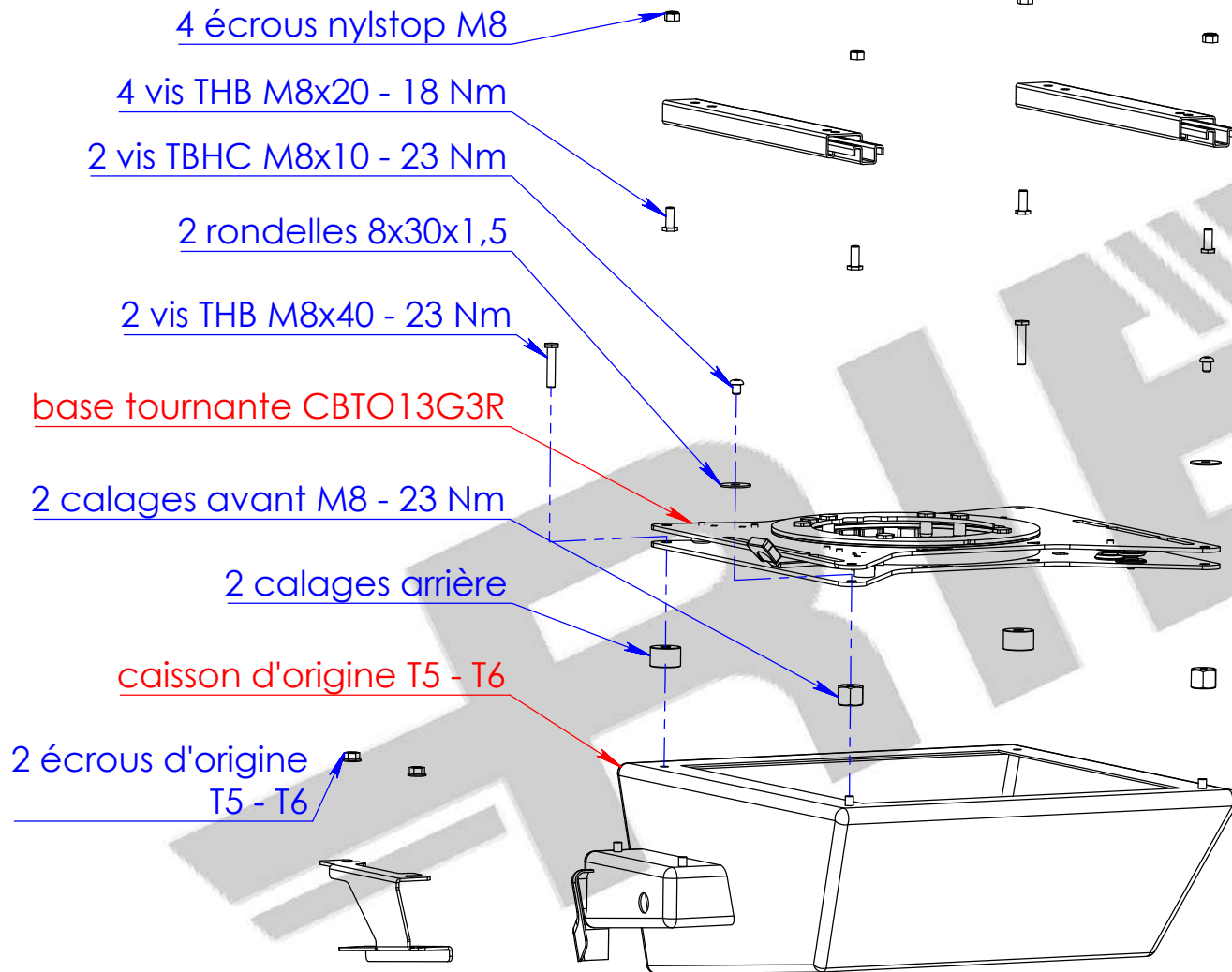

SUR LE SIEGE VWT5 + T6 :

- recouper le bas des 2
carters latéraux de 30 mm

- mettre le siège dans sa
position la plus basse

- retirer la poignée pour
verrouiller le réglage en
hauteur

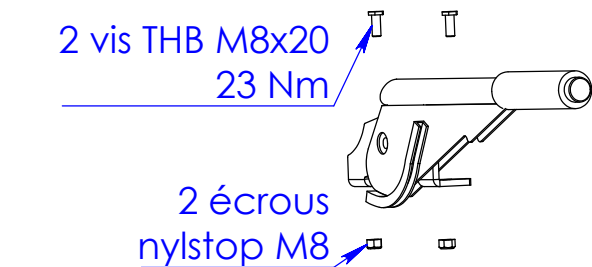

1 housse simili noir



A	Version d'origine	23/09/2024	MV
Ind.	Evolution	Date	Par
Montage CBTO13G3R pour batterie additionnelle Volkswagen Transporter 5 + 6		MATIERE:	POIDS:
SCOPEMA - 87150 Oradour-sur-Vayres - France Tel : 05 55 78 11 49 ; Web : www.scopema.com		TRAITEMENT: -	Kg
Client: -		Tolérances générales Norme ISO 2768-mK	Mécanosoudage- ClasseB NF E 86-050
Ref: -		Ech: 1:7	
Ce plan est la propriété de SCOPEMA Il ne peut être communiqué à des tiers ou reproduit sans autorisation écrite de SCOPEMA. This drawing cannot be printed or issued to anybody without SCOPEMA Authorisation		SCOPEMA RIB SEATING SINCE 1981	A4