

CBTO13D3GB
montage symétrique

MONTAGE BASE TOURNANTE PASSAGER CBTO13D3

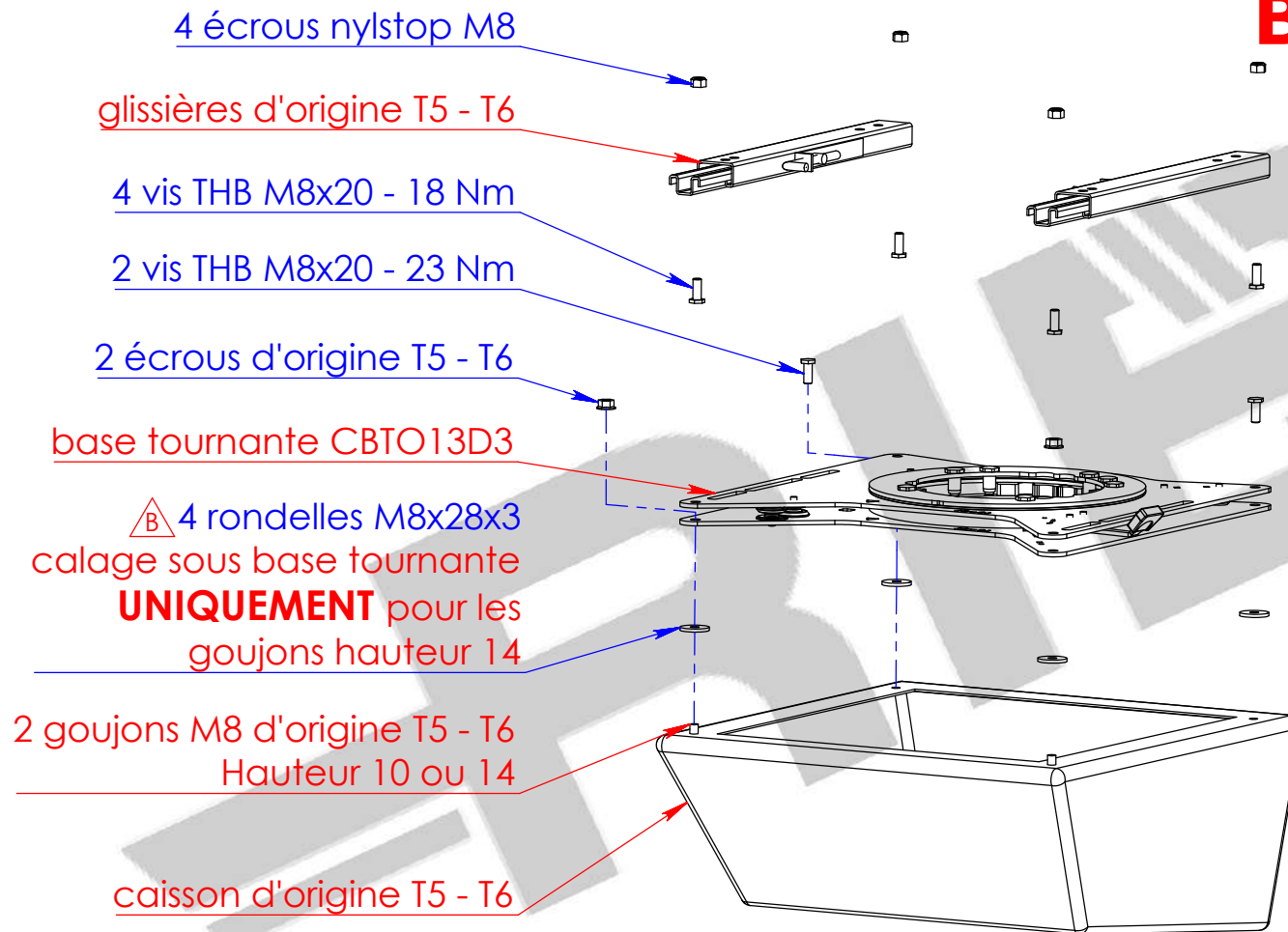

SUR LE SIEGE VWT5 + T6 :

- Recouper le bas des 2
carters latéraux de 30 mm

| | | | |
|---|--------------------------------|---|--|
| B | Rondelle M8x30x1,5 --> M8x28x3 | 08/10/2024 | AL |
| A | Version d'origine | 23/09/2024 | MV |
| Ind. | Evolution | Date | Par |
| Montage CBTO13D3 Volkswagen Transporter 5 + 6 | | MATIERE: TRAITEMENT: - | POIDS: Kg |
| SCOPEMA - 87150 Oradour-sur-Vayres - France Tel : 05 55 78 11 49 ; Web : www.scopema.com | | Tolérances générales Norme ISO 2768-mK | Mécanosoudage- Classe B NF E 86-050 |
| Client: - | Ref: - | Ech: 1:7 | |
| Ce plan est la propriété de SCOPEMA Il ne peut être communiqué à des tiers ou reproduit sans autorisation écrite de SCOPEMA. This drawing cannot be printed or issued to anybody without SCOPEMA Authorisation | | SCOPEMA RIB SEATING SINCE 1981 | A4 |