

ACA57AD PASSAGER

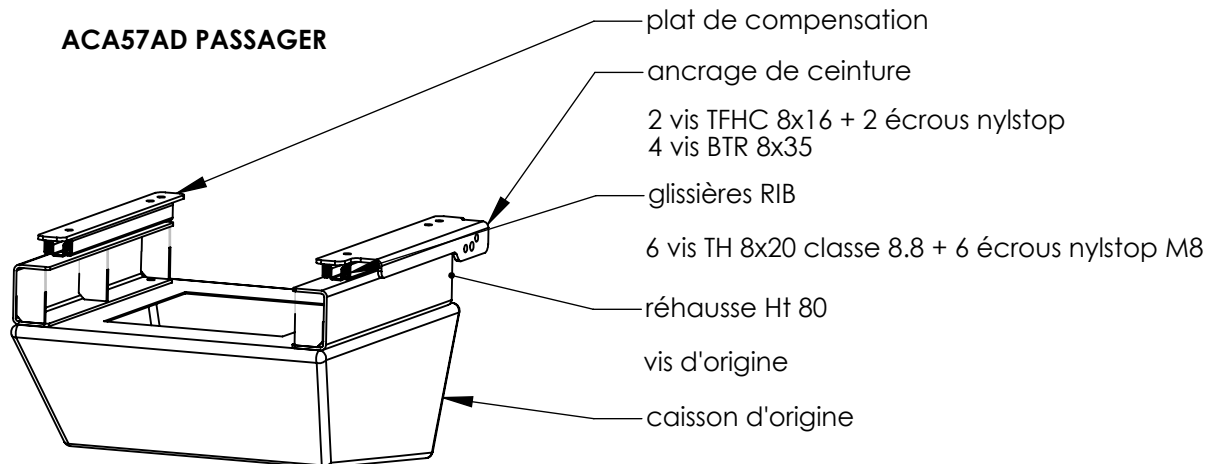

- plat de compensation
- ancrage de ceinture
- 2 vis TFHC 8x16 + 2 écrous nylstop
- 4 vis BTR 8x35
- glissières RIB
- 6 vis TH 8x20 classe 8.8 + 6 écrous nylstop M8
- réhausse Ht 80
- vis d'origine
- caisson d'origine

ACA57AG PILOTE

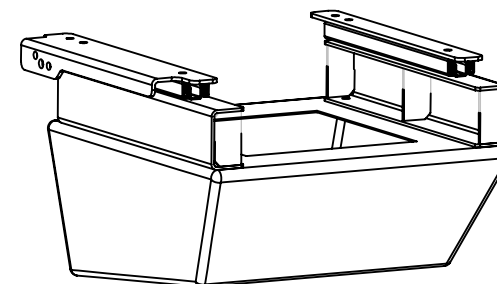

ACA58AD PASSAGER + CBTRO02D2

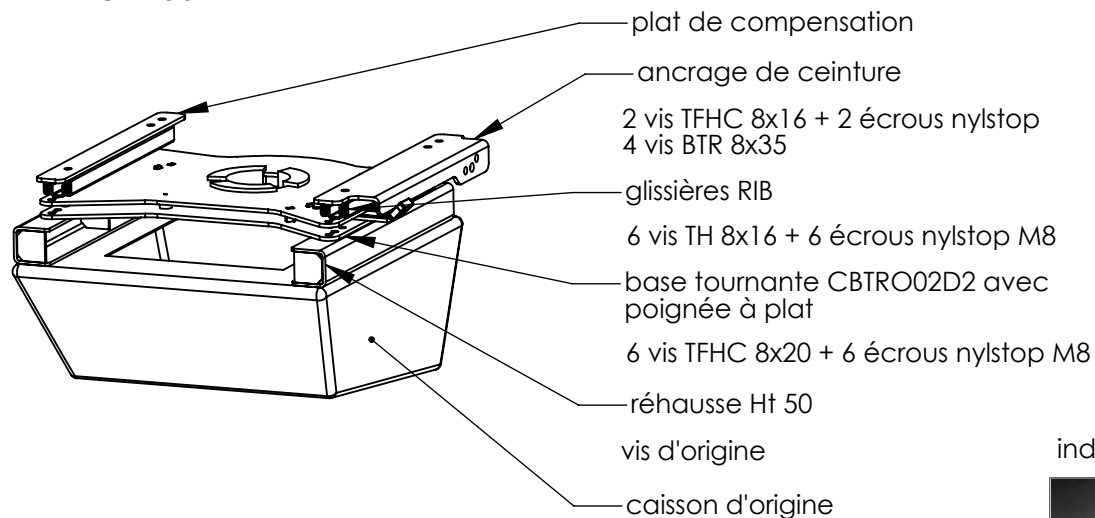

- plat de compensation
- ancrage de ceinture
- 2 vis TFHC 8x16 + 2 écrous nylstop
- 4 vis BTR 8x35
- glissières RIB
- 6 vis TH 8x16 + 6 écrous nylstop M8
- base tournante CBTRO02D2 avec poignée à plat
- 6 vis TFHC 8x20 + 6 écrous nylstop M8
- réhausse Ht 50
- vis d'origine
- caisson d'origine

ACA58AG PILOTE + CBTRO02G2

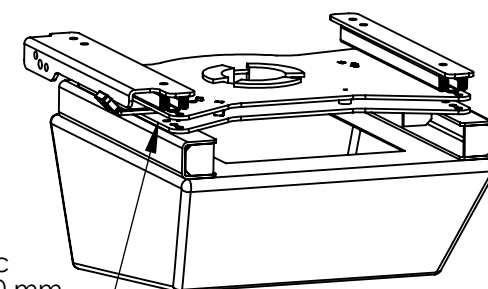

base tournante CBTRO02D2 avec poignée à plat, raccourcie de 20 mm

ind B, le 07/11/2007 : modification base tournante modèle trou central



SCOPEMA - MONTAGES SIEGE RIB sur CAISSON ORIGINE VWT5
le 30/03/04